

Информационен лист | Номер на артикул: 2001-1308

3-проводна екранирана клема; 1,5 mm²; странично и централно маркиране; за DIN шина 35 x 15 и 35 x 7.5; Push-in CAGE CLAMP®; 1,50 mm²; бял

www.wago.com/2001-1308

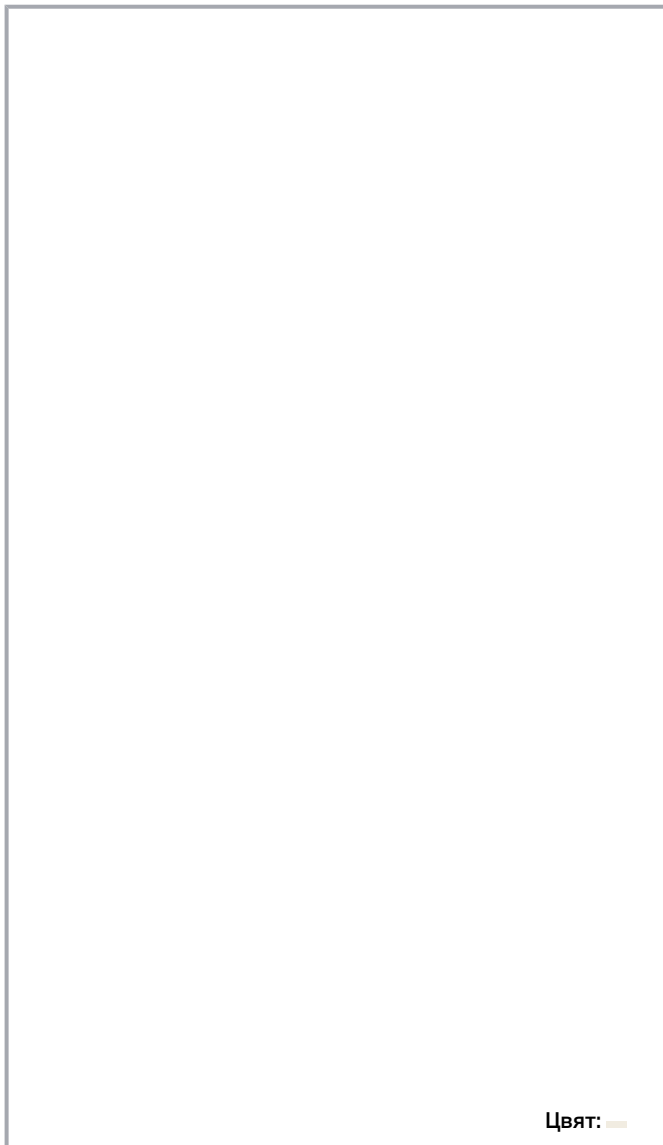

Данни Electrical data

Подлежи на промяна. Моля, обърнете внимание и на допълнителната документация на продукта!

ВАГО България ООД
Бизнес център Сердика
Бул."Акад. Иван Гешов" 2Е | Сграда 1, ет. 4, офис 417 | 1330 София
Тел.: +359 2 489 46 09 | Тел.: +359 2 489 46 10
Имейл: sales.bg@wago.com

Имате ли въпроси относно нашите продукти?
Винаги ще се радваме да получим вашето обаждане на +359 2 489 46 09.

Ratings per IEC/EN

Ratings per	IEC/EN 60947-7-2
-------------	------------------

Connection data

Total number of connection points	3
Number of levels	1
Number of jumper slots	2

Connection 1

Connection technology	Push-in CAGE CLAMP®
Actuation type	Push-in Operating tool
Connectable conductor materials	Copper
Nominal cross-section	1,5 mm ²
Solid conductor	0,25 ... 2,5 mm ² / 22 ... 14 AWG
Solid conductor; push-in termination	0,75 ... 2,5 mm ² / 18 ... 14 AWG
Fine-stranded conductor	0,25 ... 2,5 mm ² / 22 ... 14 AWG
Fine-stranded conductor; with insulated ferrule	0,25 ... 1,5 mm ² / 22 ... 16 AWG
Fine-stranded conductor; with ferrule; push-in termination	0,75 ... 1,5 mm ² / 18 ... 16 AWG
Note (conductor cross-section)	Depending on the conductor characteristic, a conductor with a smaller cross-section can also be inserted via push-in termination.
Strip length	9 ... 11 mm / 0.35 ... 0.43 inch
Wiring direction	Front-entry wiring

Physical data

Width	4,2 mm / 0.165 inch
Height	59,2 mm / 2.33 inch
Depth from upper edge of DIN-rail	32,9 mm / 1.295 inch

Mechanical data

Mounting type	DIN-35 rail
Marking level	Center/side marking

Material data

Note on material data	Information on material data can be found here
-----------------------	--

Подлежи на промяна. Моля, обърнете внимание и на допълнителната документация на продукта!





Color	бял
Insulation material	Polyamide (PA66)
Flammability class per UL94	V0
Weight	8 g

Commercial data

PU (SPU)	100 Stück
Packaging type	box
Country of origin	DE
GTIN	4055143448222
Customs tariff number	85369010000

Одобрения / Сертификати

Сертификати, специфични за всяка държава

Лого	Одобрение	Допълнителен текст за одобрение	Име на сертификат
	CCA DEKRA Certification B.V.	EN 60947	2160584.07
	CCA DEKRA Certification B.V.	EN 60947	NTR NL-7084
	CSA DEKRA Certification B.V.	C22.2 No. 158	1645434

Сертификати за кораби

Лого	Одобрение	Допълнителен текст за одобрение	Име на сертификат
	ABS American Bureau of Shipping	EN 60947	20-HG1941090-PDA
	DNV GL Det Norske Veritas, Germanischer Lloyd	-	TAE00001V2
	LR Lloyds Register	EN 60947	91/20112 (E9)

Подлежи на промяна. Моля, обърнете внимание и на допълнителната документация на продукта!

ВАГО България ООД
Бизнес център Сердика
Бул."Акад. Иван Гешов" 2Е | Сграда 1, ет. 4, офис 417 | 1330 София
Тел.: +359 2 489 46 09 | Тел.: +359 2 489 46 10
Имейл: sales.bg@wago.com

Имате ли въпроси относно нашите продукти?
Винаги ще се радваме да получим вашето обаждане на +359 2 489 46 09.





UL-Approvals

Лого	Одобрение	Допълнителен текст за одобрение	Име на сертификат
	UL UL International Germany GmbH	UL 1059	E45172

Изискват се аксесоари

Крайна капачка







End plate

	Артикул №: 2002-1391 Крайна и междинна пластина; 0,8 mm дебелина; сив	www.wago.com/2002-1391
	Артикул №: 2002-1392 Крайна и междинна пластина; 0,8 mm дебелина; оранжев	www.wago.com/2002-1392

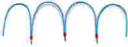
Допълнителни аксесоари

Jumpers



















Jumper

	Артикул №: 210-123 Мост за обединяване на проводници; изолиран; син	www.wago.com/210-123
	Артикул №: 2001-402 Джъмпер; 2-пътен; изолиран; светло сив	www.wago.com/2001-402
	Артикул №: 2001-403 Джъмпер; 3-пътен; изолиран; светло сив	www.wago.com/2001-403
	Артикул №: 2001-405 Джъмпер; 5-пътен; изолиран; светло сив	www.wago.com/2001-405
	Артикул №: 2001-406/020-000 Делта джъмпер; изолиран; светло сив	www.wago.com/2001-406/020-000
	Артикул №: 2001-405/011-000 Джъмпер за свързване на звезда; 3-пътен; изолиран; светло сив	www.wago.com/2001-405/011-000

Подлежи на промяна. Моля, обърнете внимание и на допълнителната документация на продукта!

ВАГО България ООД
Бизнес център Сердика
Бул."Акад. Иван Гешов" 2Е | Сграда 1, ет. 4, офис 417 | 1330 София
Тел.: +359 2 489 46 09 | Тел.: +359 2 489 46 10
Имейл: sales.bg@wago.com

Имате ли въпроси относно нашите продукти?
Винаги ще се радваме да получим вашето обаждане на +359 2 489 46 09.

	Артикул №: 2001-407 Джъмпер; 7-пътен; изолиран; светло сив	www.wago.com/2001-407
	Артикул №: 2001-409 Джъмпер; 9-пътен; изолиран; светло сив	www.wago.com/2001-409
	Артикул №: 2001-406 Джъмпер; 6-пътен; изолиран; светло сив	www.wago.com/2001-406
	Артикул №: 2001-404 Джъмпер; 4-пътен; изолиран; светло сив	www.wago.com/2001-404
	Артикул №: 2001-410 Джъмпер; 10-пътен; изолиран; светло сив	www.wago.com/2001-410
	Артикул №: 2001-433 Джъмпер; от 1 до 3; изолиран; светло сив	www.wago.com/2001-433
	Артикул №: 2001-435 Джъмпер; от 1 до 5; изолиран; светло сив	www.wago.com/2001-435
	Артикул №: 2001-408 Джъмпер; 8-пътен; изолиран; светло сив	www.wago.com/2001-408
	Артикул №: 2001-437 Джъмпер; от 1 до 7; изолиран; светло сив	www.wago.com/2001-437
	Артикул №: 2001-436 Джъмпер; от 1 до 6; изолиран; светло сив	www.wago.com/2001-436
	Артикул №: 2001-440 Джъмпер; от 1 до 10; изолиран; светло сив	www.wago.com/2001-440
	Артикул №: 2001-438 Джъмпер; от 1 до 8; изолиран; светло сив	www.wago.com/2001-438
	Артикул №: 2001-434 Джъмпер; от 1 до 4; изолиран; светло сив	www.wago.com/2001-434
	Артикул №: 2001-439 Джъмпер; от 1 до 9; изолиран; светло сив	www.wago.com/2001-439
	Артикул №: 210-103 Мост за обединяване на проводници; изолиран; черен	www.wago.com/210-103
Инструмент		
Operating tool		
	Артикул №: 210-648 Работен инструмент; Нож: 2.5 x 0.4 mm; с частично изолирана дръжка; ъглов; къс	www.wago.com/210-648
	Артикул №: 210-647 Работен инструмент; Нож: 2.5 x 0.4 mm; с частично изолирана дръжка; многоцветен	www.wago.com/210-647
	Артикул №: 210-719	www.wago.com/210-719

Подлежи на промяна. Моля, обърнете внимание и на допълнителната документация на продукта!

Работен инструмент; Нож: 2.5 x 0.4 mm; с частично изолирана дръжка

Защитно-предупредителен маркер

Cover

**Артикул №: 2001-115**

Защитно-предупредителен маркер; със символ на високо напрежение, черно; за 5 клеми; жълт

www.wago.com/2001-115**Push-in type wire jumper**

Jumper

**Артикул №: 2009-412**

Жичен джъмпер тип „push-in“; изолиран; 60 mm дължина; черен

www.wago.com/2009-412**Артикул №: 2009-414**Жичен джъмпер тип „push-in“; 1,5 mm²; изолиран; 110 mm дължина; черенwww.wago.com/2009-414**Артикул №: 2009-416**Жичен джъмпер тип „push-in“; 1,5 mm²; изолиран; 250 mm дължина; черенwww.wago.com/2009-416**Крайна капачка**

End plate

Артикул №: 2002-1393

Разделителна пластина; 2 mm дебелина; уголемен; сив

www.wago.com/2002-1393**Артикул №: 2002-1394**

Разделителна пластина; 2 mm дебелина; уголемен; оранжев

www.wago.com/2002-1394**Ferrule**

Ferrule

**Артикул №: 216-241**Накрайник; Втулка за 0.5 mm² / 20 AWG; изолиран; електр. калаено покритие; електролитна мед; газонепроницаем; съгл. DIN 46228, Част 4/09.90; бялwww.wago.com/216-241**Артикул №: 216-242**Накрайник; Втулка за 0.75 mm² / 18 AWG; изолиран; електр. калаено покритие; електролитна мед; газонепроницаем; съгл. DIN 46228, Част 4/09.90; сивwww.wago.com/216-242**Артикул №: 216-243**Накрайник; Втулка за 1 mm² / AWG 18; изолиран; електр. калаено покритие; електролитна мед; газонепроницаем; съгл. DIN 46228, Част 4/09.90; червенwww.wago.com/216-243**Артикул №: 216-244**Накрайник; Втулка за 1,5 mm² / AWG 16; изолиран; електр. калаено покритие; електролитна мед; газонепроницаем; съгл. DIN 46228, Част 4/09.90; черенwww.wago.com/216-244**Изоляционен стопер**

Insulation stop

**Артикул №: 2001-171**Изоляционен стопер; 0.25 - 0.5 mm²; 5 броя/лента; светло сивwww.wago.com/2001-171**Монтажна шина**

Mounting accessories

Артикул №: 210-197

Подлежи на промяна. Моля, обърнете внимание и на допълнителната документация на продукта!

ВАГО България ООД

Бизнес център Сердика







Бул."Акад. Иван Гешов" 2Е | Сграда 1, ет. 4, офис 417 | 1330 София

Тел.: +359 2 489 46 09 | Тел.: +359 2 489 46 10

Имейл: sales.bg@wago.com

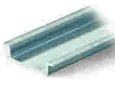
Имате ли въпроси относно нашите продукти?

Винаги ще се радваме да получим вашето обаждане на +359 2 489 46 09.

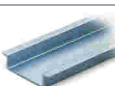



	Стоманена носеща шина; 35 x 15 mm; 1,5 mm дебелина; дължина 2 m; с прорези; подобно на EN 60715; сребрист	www.wago.com/210-197
	Артикул №: 210-198 Медна носеща шина; 35 x 15 mm; 2,3 mm дебелина; дължина 2 m; без прорези; съгласно EN 60715; цвят мед	www.wago.com/210-198
	Артикул №: 210-113 Стоманена носеща шина; 35 x 7,5 mm; 1 mm дебелина; дължина 2 m; без прорези; съгласно EN 60715; сребрист	www.wago.com/210-113
	Артикул №: 210-118 Стоманена носеща шина; 35 x 15 mm; 2,3 mm дебелина; дължина 2 m; без прорези; съгласно EN 60715; сребрист	www.wago.com/210-118
	Артикул №: 210-112 Стоманена носеща шина; 35 x 7,5 mm; 1 mm дебелина; дължина 2 m; с прорези; съгласно EN 60715; "Ширина на отвора 25 mm; сребрист	www.wago.com/210-112
	Артикул №: 210-114 Стоманена носеща шина; 35 x 15 mm; 1,5 mm дебелина; дължина 2 m; без прорези; подобно на EN 60715; сребрист	www.wago.com/210-114
	Артикул №: 210-115 Стоманена носеща шина; 35 x 7,5 mm; 1 mm дебелина; дължина 2 m; с прорези; съгласно EN 60715; "Ширина на отвора 18 mm; сребрист	www.wago.com/210-115
	Артикул №: 210-196 Алуминиева носеща шина; 35 x 8,2 mm; 1,6 mm дебелина; дължина 2 m; без прорези; подобно на EN 60715; сребрист	www.wago.com/210-196

Маркиращи аксесоари

Marking strip

	Артикул №: 2009-110 Маркиращи ленти; за Smart Printer; на ролка; неразтегателни; без печат; тип закрепване чрез закопчаване; бял	www.wago.com/2009-110
--	--	--

Marker









	Артикул №: 2009-114/000-002 WMB-Inline; за Smart Printer; 2000 броя на ролка; разтегателни от 4 - 4.2 mm; без печат; тип закрепване чрез закопчаване; жълт	www.wago.com/2009-114/000-002
	Артикул №: 2009-114/000-005 WMB-Inline; за Smart Printer; 2000 броя на ролка; разтегателни от 4 - 4.2 mm; без печат; тип закрепване чрез закопчаване; червен	www.wago.com/2009-114/000-005
	Артикул №: 2009-114/000-007 WMB-Inline; за Smart Printer; 2000 броя на ролка; разтегателни от 4 - 4.2 mm; без печат; тип закрепване чрез закопчаване; сив	www.wago.com/2009-114/000-007
	Артикул №: 2009-114/000-023 WMB-Inline; за Smart Printer; 2000 броя на ролка; разтегателни от 4 - 4.2 mm; без печат; тип закрепване чрез закопчаване; зелен	www.wago.com/2009-114/000-023

Артикул №: 2009-114/000-006

Подлежи на промяна. Моля, обърнете внимание и на допълнителната документация на продукта!

ВАГО България ООД
 Бизнес център Сердика
 Бул."Акад. Иван Гешов" 2Е | Сграда 1, ет. 4, офис 417 | 1330 София
 Тел.: +359 2 489 46 09 | Тел.: +359 2 489 46 10
 Имейл: sales.bg@wago.com

Имате ли въпроси относно нашите продукти?
 Винаги ще се радваме да получим вашето обаждане на +359 2 489 46 09.

	WMB-Inline; за Smart Printer; 2000 броя на ролка; разтегателни от 4 - 4.2 mm; без печат; тип закрепване чрез закопчаване; син	www.wago.com/2009-114/000-006
	Артикул №: 2009-114/000-024 WMB-Inline; за Smart Printer; 2000 броя на ролка; разтегателни от 4 - 4.2 mm; без печат; тип закрепване чрез закопчаване; виолетов	www.wago.com/2009-114/000-024
	Артикул №: 2009-114/000-012 WMB-Inline; за Smart Printer; 2000 броя на ролка; разтегателни от 4 - 4.2 mm; без печат; тип закрепване чрез закопчаване; оранжев	www.wago.com/2009-114/000-012
	Артикул №: 2009-114 WMB-Inline; за Smart Printer; 2000 броя на ролка; разтегателни от 4 - 4.2 mm; без печат; тип закрепване чрез закопчаване; бял	www.wago.com/2009-114
	Артикул №: 793-4501/000-002 Маркировъчна карта WMB; като карта; разтегателни от 4 - 4.2 mm; без печат; тип закрепване чрез закопчаване; жълт	www.wago.com/793-4501/000-002
	Артикул №: 793-4501/000-006 Маркировъчна карта WMB; като карта; разтегателни от 4 - 4.2 mm; без печат; тип закрепване чрез закопчаване; син	www.wago.com/793-4501/000-006
	Артикул №: 793-4501 Маркировъчна карта WMB; като карта; разтегателни от 4 - 4.2 mm; без печат; тип закрепване чрез закопчаване; бял	www.wago.com/793-4501
	Артикул №: 793-4501/000-023 Маркировъчна карта WMB; като карта; разтегателни от 4 - 4.2 mm; без печат; тип закрепване чрез закопчаване; светло зелен	www.wago.com/793-4501/000-023
	Артикул №: 793-4501/000-024 Маркировъчна карта WMB; като карта; разтегателни от 4 - 4.2 mm; без печат; тип закрепване чрез закопчаване; виолетов	www.wago.com/793-4501/000-024
	Артикул №: 793-4501/000-005 Маркировъчна карта WMB; като карта; разтегателни от 4 - 4.2 mm; без печат; тип закрепване чрез закопчаване; червен	www.wago.com/793-4501/000-005
	Артикул №: 793-4501/000-007 Маркировъчна карта WMB; като карта; разтегателни от 4 - 4.2 mm; без печат; тип закрепване чрез закопчаване; сив	www.wago.com/793-4501/000-007
	Артикул №: 793-4501/000-012 Маркировъчна карта WMB; като карта; разтегателни от 4 - 4.2 mm; без печат; тип закрепване чрез закопчаване; оранжев	www.wago.com/793-4501/000-012

Подлежи на промяна. Моля, обърнете внимание и на допълнителната документация на продукта!

ВАГО България ООД
 Бизнес център Сердика
 Бул."Акад. Иван Гешов" 2Е | Сграда 1, ет. 4, офис 417 | 1330 София
 Тел.: +359 2 489 46 09 | Тел.: +359 2 489 46 10
 Имейл: sales.bg@wago.com

Имате ли въпроси относно нашите продукти?
 Винаги ще се радваме да получим вашето обаждане на +359 2 489 46 09.

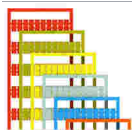
**Артикул №: 793-4501/000-017**

Маркировъчна карта WMB; като карта; разтегателни от 4 - 4.2 mm; без печат; тип закрепване чрез закопчаване; зелен

www.wago.com/793-4501/000-017

**Артикул №: 793-501/000-002**

Маркировъчна карта WMB; като карта; неразтегателни; без печат; тип закрепване чрез закопчаване; жълт

www.wago.com/793-501/000-002

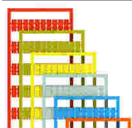
**Артикул №: 793-501/000-007**

Маркировъчна карта WMB; като карта; неразтегателни; без печат; тип закрепване чрез закопчаване; сив

www.wago.com/793-501/000-007

**Артикул №: 793-501/000-017**

Маркировъчна карта WMB; като карта; неразтегателни; без печат; тип закрепване чрез закопчаване; светло зелен

www.wago.com/793-501/000-017

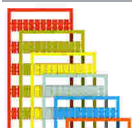
**Артикул №: 793-501/000-012**

Маркировъчна карта WMB; като карта; неразтегателни; без печат; тип закрепване чрез закопчаване; оранжев

www.wago.com/793-501/000-012

**Артикул №: 793-501/000-023**

Маркировъчна карта WMB; като карта; неразтегателни; без печат; тип закрепване чрез закопчаване; зелен

www.wago.com/793-501/000-023

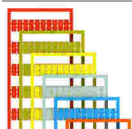
**Артикул №: 793-501/000-006**

Маркировъчна карта WMB; като карта; неразтегателни; без печат; тип закрепване чрез закопчаване; син

www.wago.com/793-501/000-006

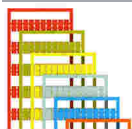
**Артикул №: 793-501/000-005**

Маркировъчна карта WMB; като карта; неразтегателни; без печат; тип закрепване чрез закопчаване; червен

www.wago.com/793-501/000-005

**Артикул №: 793-501**

Маркировъчна карта WMB; като карта; неразтегателни; без печат; тип закрепване чрез закопчаване; бял

www.wago.com/793-501

**Артикул №: 793-501/000-024**

Маркировъчна карта WMB; като карта; неразтегателни; без печат; тип закрепване чрез закопчаване; виолетов

www.wago.com/793-501/000-024

Монтаж

Mounting accessories

Подлежи на промяна. Моля, обърнете внимание и на допълнителната документация на продукта!

ВАГО България ООД
Бизнес център Сердика
Бул."Акад. Иван Гешов" 2Е | Сграда 1, ет. 4, офис 417 | 1330 София
Тел.: +359 2 489 46 09 | Тел.: +359 2 489 46 10
Имейл: sales.bg@wago.com

Имате ли въпроси относно нашите продукти?
Винаги ще се радваме да получим вашето обаждане на +359 2 489 46 09.

**Артикул №: 709-156**

Капак; Тип 3; подходящ за носещо покритие, тип 3; дължина 1 m; прозрачен

www.wago.com/709-156**Артикул №: 709-169**

Държач на капак; Тип 3; сив

www.wago.com/709-169**Тест и измерване**

Testing accessories

**Артикул №: 2009-174**Тестов щепселен адаптер; за тестов щепсел Ø 4 mm; за тестване на клеми TOPJOB®S, монтирани на шина; сив www.wago.com/2009-174**Артикул №: 2009-182**Тестов отклонител; за макс. 2.5 mm²; свързване без инструменти за отделни тестови проводници 0.08 - 2.5 mm; сив www.wago.com/2009-182**Артикул №: 2001-511**Модулен конектор TOPJOB®S; модулен; за слотове за джъмperi; 1-полюсен; 1,50 mm²; сивwww.wago.com/2001-511**Артикул №: 2001-554**Модулен конектор TOPJOB®S; модулен; за слотове за джъмperi; 4-полюсен; 1,50 mm²; сивwww.wago.com/2001-554**Артикул №: 2001-549**

Празен модул; модулен; напр. за прескачане на обединени клеми; сив

www.wago.com/2001-549**Артикул №: 2001-556**Модулен конектор TOPJOB®S; модулен; за слотове за джъмperi; 6-полюсен; 1,50 mm²; сивwww.wago.com/2001-556**Артикул №: 2001-557**Модулен конектор TOPJOB®S; модулен; за слотове за джъмperi; 7-полюсен; 1,50 mm²; сивwww.wago.com/2001-557**Артикул №: 2001-553**Модулен конектор TOPJOB®S; модулен; за слотове за джъмperi; 3-полюсен; 1,50 mm²; сивwww.wago.com/2001-553**Артикул №: 2001-552**Модулен конектор TOPJOB®S; модулен; за слотове за джъмperi; 2-полюсен; 1,50 mm²; сивwww.wago.com/2001-552**Артикул №: 2001-558**Модулен конектор TOPJOB®S; модулен; за слотове за джъмperi; 8-полюсен; 1,50 mm²; сивwww.wago.com/2001-558**Артикул №: 2001-560**Модулен конектор TOPJOB®S; модулен; за слотове за джъмperi; 10-полюсен; 1,50 mm²; сивwww.wago.com/2001-560**Артикул №: 2001-555**Модулен конектор TOPJOB®S; модулен; за слотове за джъмperi; 5-полюсен; 1,50 mm²; сивwww.wago.com/2001-555**Артикул №: 2001-559**Модулен конектор TOPJOB®S; модулен; за слотове за джъмperi; 9-полюсен; 1,50 mm²; сивwww.wago.com/2001-559

Подлежи на промяна. Моля, обърнете внимание и на допълнителната документация на продукта!

ВАГО България ООД

Бизнес център Сердика

Бул."Акад. Иван Гешов" 2Е | Сграда 1, ет. 4, офис 417 | 1330 София

Тел.: +359 2 489 46 09 | Тел.: +359 2 489 46 10

Имейл: sales.bg@wago.com

Имате ли въпроси относно нашите продукти?

Винаги ще се радваме да получим вашето обаждане на +359 2 489 46 09.

Изтегляния

Documentation

Bid Text

2001-1308 X81 - Datei	Feb 19, 2019	xml 3,6 kB	Изтегляне
2001-1308 docx - Datei	Aug 2, 2018	docx 14,8 kB	Изтегляне

Additional Information

Technical Section Technical explanations		pdf 2,2 MB	Изтегляне
---	--	---------------	-----------

Environmental Product Compliance

Compliance Search

Environmental Product Compliance 2001-1308 3-conductor shield terminal block; 1.5 mm ² ; side and center marking; for DIN-rail 35 x 15 and 35 x 7.5; Push-in CAGE CLAMP®; 1,50 mm ² ; white		URL	Изтегляне
--	--	-----	-----------

Бележки за инсталиране

Conductor termination

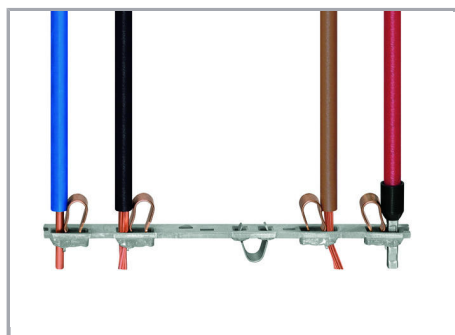

All conductor types at a glance

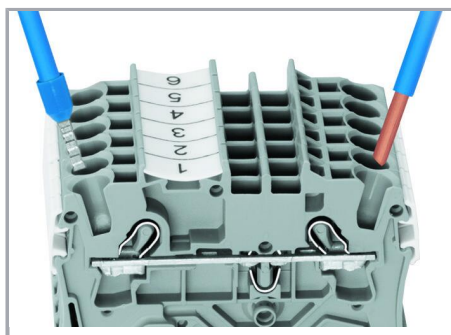

Push-in termination of solid and ferruled conductors

Подлежи на промяна. Моля, обърнете внимание и на допълнителната документация на продукта!

ВАГО България ООД
Бизнес център Сердика
Бул."Акад. Иван Гешов" 2Е | Сграда 1, ет. 4, офис 417 | 1330 София
Тел.: +359 2 489 46 09 | Тел.: +359 2 489 46 10
Имейл: sales.bg@wago.com

Имате ли въпроси относно нашите продукти?
Винаги ще се радваме да получим вашето обаждане на +359 2 489 46 09.

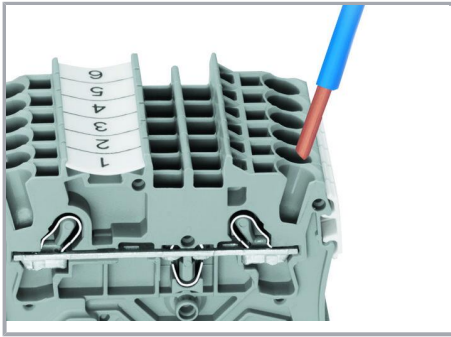

Inserting a conductor via push-in termination:

Solid conductors with cross-sections from either one size above, or up to two sizes below, the rated cross-section can be simply pushed in – no tools needed.



Inserting a conductor via operating tool:

Connecting fine-stranded conductors without ferrules, or small cross-sectional conductors that cannot be pushed in, is performed similarly to the original CAGE CLAMP® – just use an operating tool.

Advantage:

To open the clamp, the operating tool is inserted vertically. The conductor entry is less than 15 degrees for easier wiring.



Conductor termination – insulation stop

Commoning

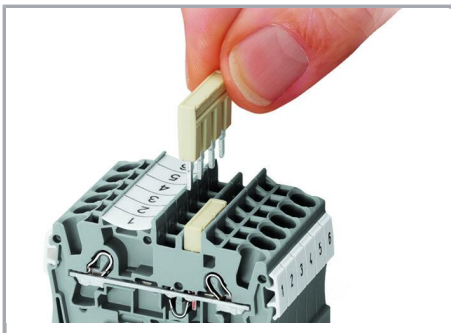

Insert push-in type jumper bar and push down until it hits backstop..

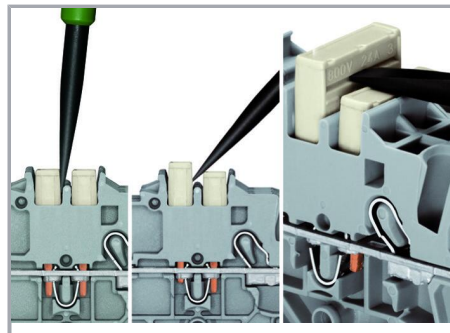

Removing a push-in type jumper bar:

Insert the operating tool between the jumper and partition wall of the dual jumper slots, then lift up the jumper.

Place the operating tool in the center of jumpers for up to five contacts (see above), or alternately on both sides for jumpers with more than five contacts.

Commoning

Подлежи на промяна. Моля, обърнете внимание и на допълнителната документация на продукта!

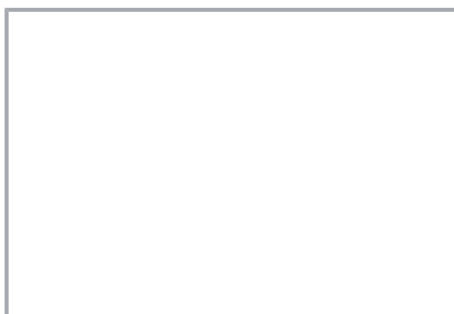

This star point jumper has been specially developed to create a "star point" and is used on motor terminal boards equipped with TOPJOB® S Rail-Mount Terminal Blocks.

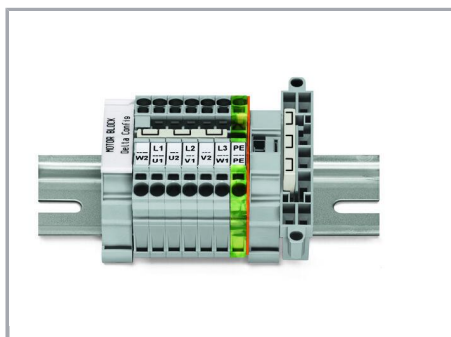

This delta jumper has been specially developed to create a delta configuration and is used on motor terminal boards equipped with TOPJOB® S rail-mount terminal blocks.

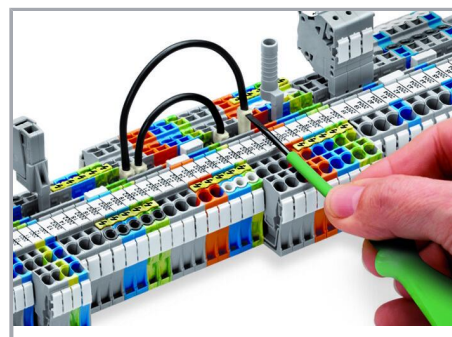

Push down the wire jumper until fully inserted. Lift the jumper with an operating tool for rewiring.

Testing

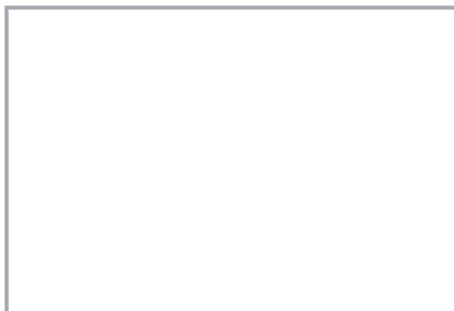

The modular TOPJOB® S connectors also connect conductors of the same size as the terminal blocks being used.

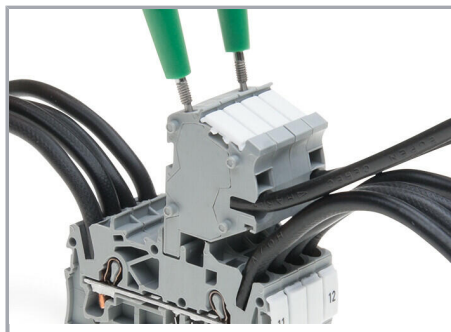

TOPJOB® S Connectors with a 2 mm Ø test socket for testing voltage via 2-pole voltage tester

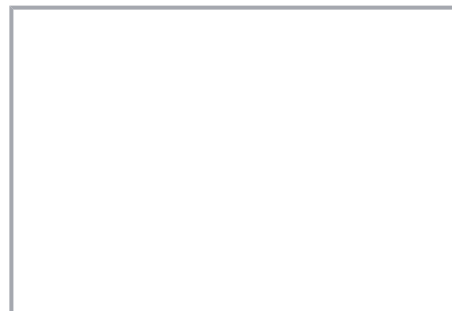

Rail-mount terminal block assembly for electric motor wiring

Подлежи на промяна. Моля, обърнете внимание и на допълнителната документация на продукта!

ВАГО България ООД
Бизнес център Сердика
Бул."Акад. Иван Гешов" 2Е | Сграда 1, ет. 4, офис 417 | 1330 София
Тел.: +359 2 489 46 09 | Тел.: +359 2 489 46 10
Имейл: sales.bg@wago.com

Имате ли въпроси относно нашите продукти?
Винаги ще се радваме да получим вашето обаждане на +359 2 489 46 09.

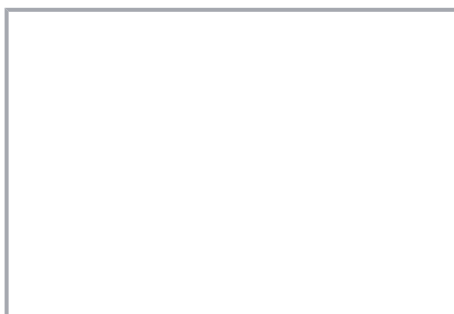

Test plug adapter (2009-174, CAT I) for 4 mm Ø plugs – compatible with 2000 to 2016 Series

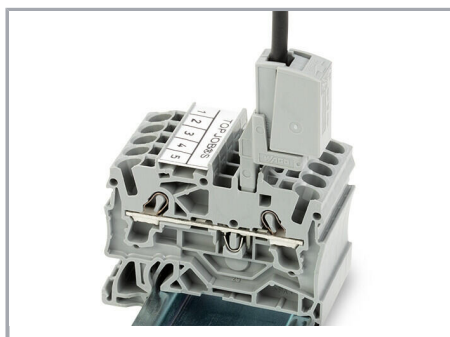

Testing tap (2009-182) for tool-free connection of test cables up to 2.5 mm² (12 AWG) – compatible with 2000 to 2016 Series

Marking

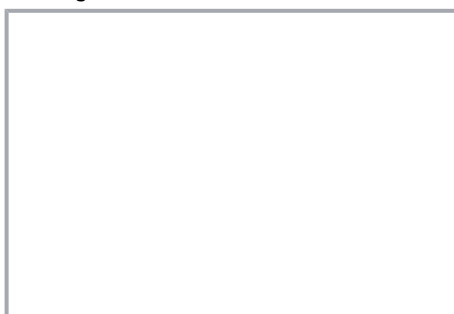

Snapping WMB Inline markers into marker slots.

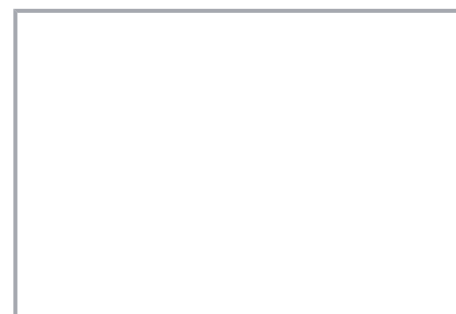
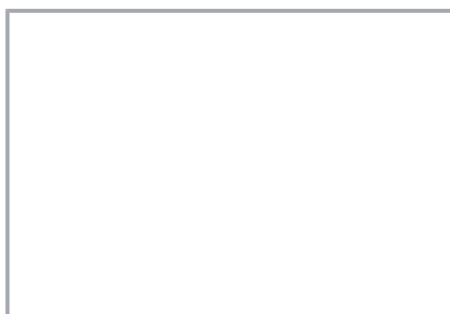

TOPJOB® S 2009-193 Group Marker Carrier (equipped with a marking strip) for all 2001 to 2016 Series TOPJOB® S Rail-Mount Terminal Blocks

Do not use on an end plate!

Семейство продукти

TOPJOB® S

TOPJOB® S: In various industrial applications and modern building installations, WAGO's wide and versatile range of rail-mount terminal blocks provides more than just reliable electrical connections.

Показване на всички продукти от семейството.

Подлежи на промяна. Моля, обърнете внимание и на допълнителната документация на продукта!